

Desenhos Construtivos

**Fig. 1 - Eixos Paralelos
Horizontal - Redução Dupla**

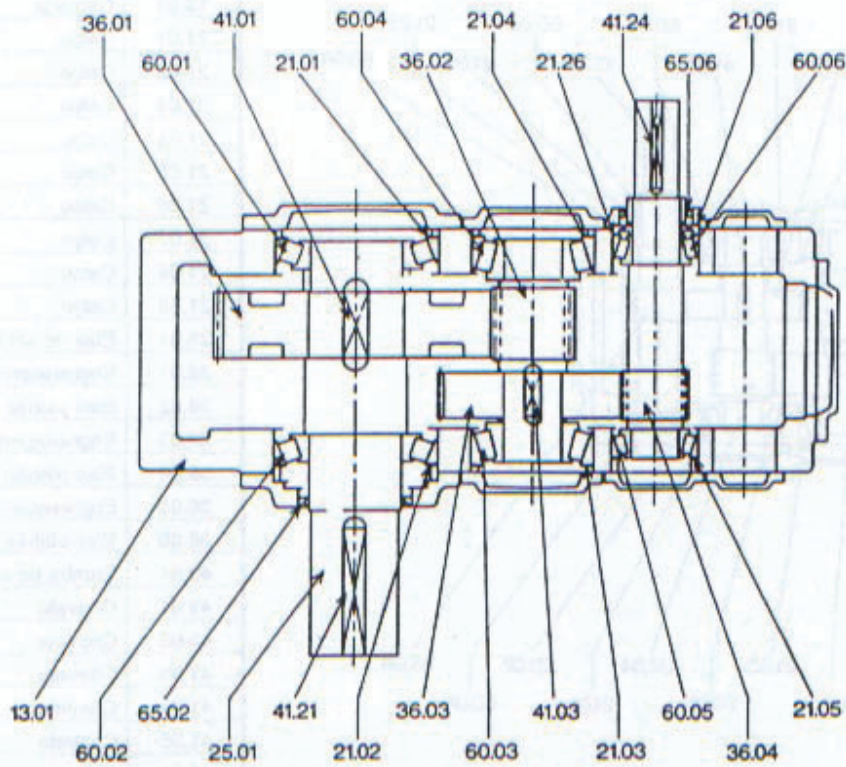

Ref. No.	Peça
13.01	Carcaça
21.01	Calço
21.02	Calço
21.03	Calço
21.04	Calço
21.05	Calço
21.06	Calço
21.26	Calço
25.01	Eixo de saída
36.01	Engrenagem *
36.02	Eixo pinhão *
36.03	Engrenagem *
36.04	Eixo pinhão *
40.04	Bomba de óleo
41.01	Chaveta
41.03	Chaveta
41.21	Chaveta
41.24	Chaveta
60.01	Rolamento
60.02	Rolamento
60.03	Rolamento
60.04	Rolamento
60.05	Rolamento
60.06	Rolamento
65.02	Retentor de óleo
65.06	Retentor de óleo
65.22	Retentor de óleo

**Fig. 2 - Eixos Paralelos
Vertical - Redução Dupla**

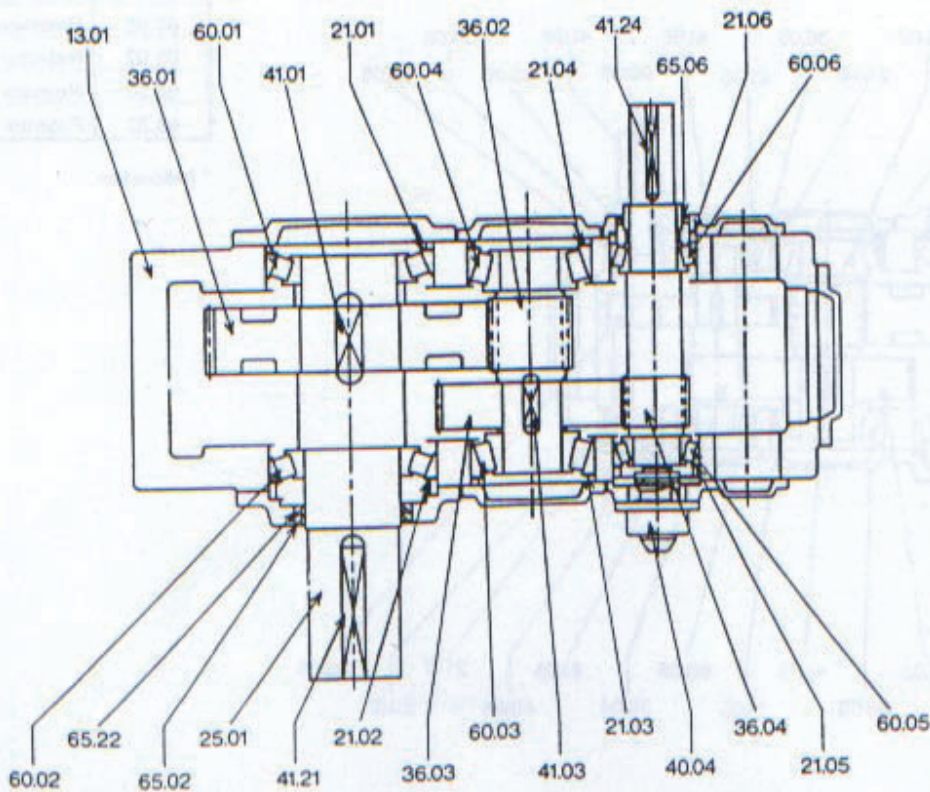

* helicoidais

**Fig. 3 - Eixos Paralelos
Horizontal - Redução Tripla**

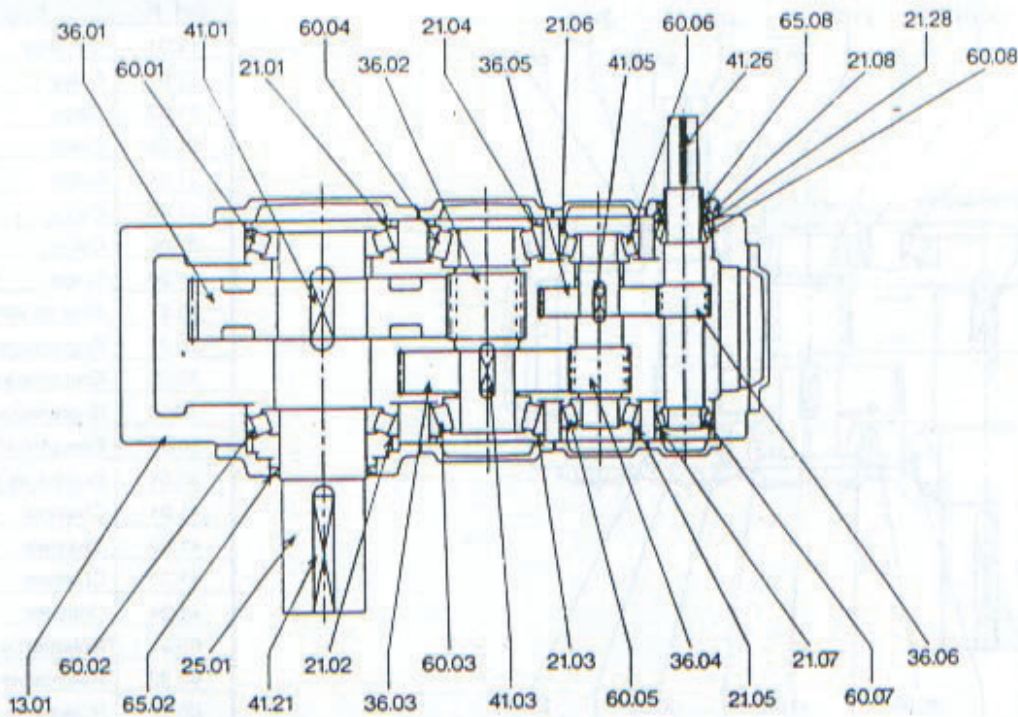

**Fig. 4 - Eixos Paralelos
Vertical - Redução Tripla**

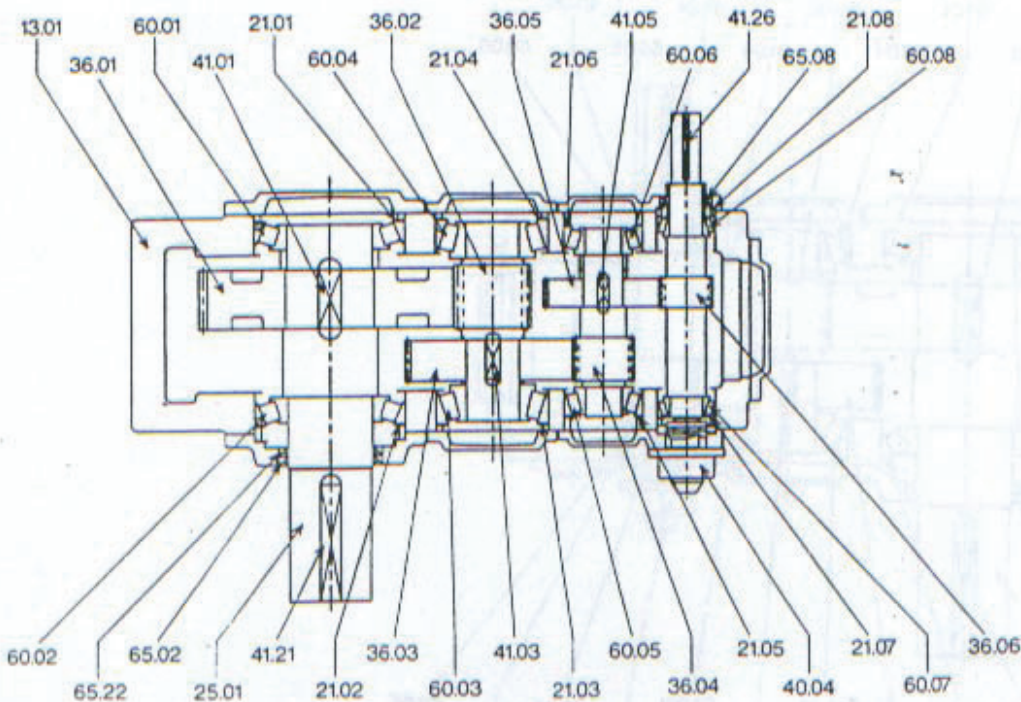

Ref. No.	Peça
13.01	Carcaça
21.01	Calço
21.02	Calço
21.03	Calço
21.04	Calço
21.05	Calço
21.06	Calço
21.07	Calço
21.08	Calço
21.28	Calço
25.01	Eixo de saída
36.01	Engrenagem *
36.02	Eixo pinhão *
36.03	Engrenagem *
36.04	Eixo pinhão *
36.05	Engrenagem *
36.06	Eixo pinhão *
40.04	Bomba de óleo
41.01	Chaveta
41.03	Chaveta
41.05	Chaveta
41.21	Chaveta
41.26	Chaveta
60.01	Rolamento
60.02	Rolamento
60.03	Rolamento
60.04	Rolamento
60.05	Rolamento
60.06	Rolamento
60.07	Rolamento
60.08	Rolamento
65.02	Retentor de óleo
65.08	Retentor de óleo
65.22	Retentor de óleo

* helicoidais

**Fig. 5 - Eixos Paralelos
Horizontal - Redução Quádrupla**

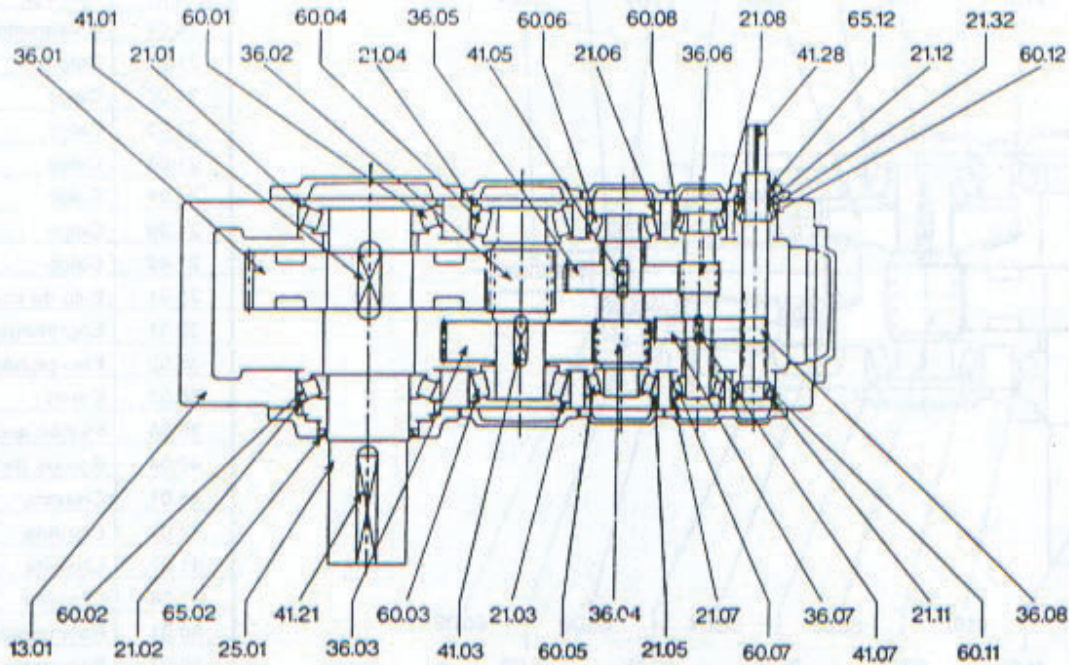

Ref. No.	Peça
13.01	Carcça
21.01	Calço
21.02	Calço
21.03	Calço
21.04	Calço
21.05	Calço
21.06	Calço
21.07	Calço
21.08	Calço
21.11	Calço
21.12	Calço
21.32	Calço
25.01	Eixo de saída
36.01	Engrenagem *
36.02	Eixo pinhão *
36.03	Engrenagem *
36.04	Eixo pinhão *
36.05	Engrenagem *
36.06	Eixo pinhão *
36.07	Engrenagem *
36.08	Eixo pinhão *
40.04	Bomba de óleo
41.01	Chaveta
41.03	Chaveta
41.05	Chaveta
41.07	Chaveta
41.21	Chaveta
41.28	Chaveta
60.01	Rolamento
60.02	Rolamento
60.03	Rolamento
60.04	Rolamento
60.05	Rolamento
60.06	Rolamento
60.07	Rolamento
60.08	Rolamento
60.11	Rolamento
60.12	Rolamento
65.02	Retedor de óleo
65.12	Retedor de óleo
65.22	Retedor de óleo

**Fig. 6 - Eixos Paralelos
Vertical - Redução Quádrupla**

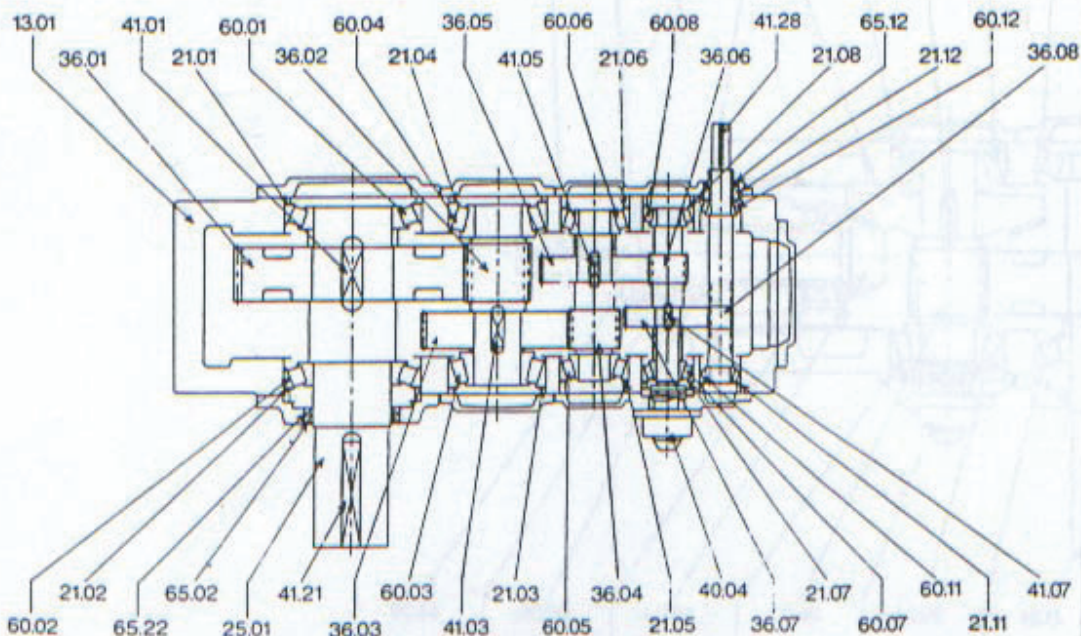

* helicoidais

**Fig. 7 - Eixos em Ângulo Reto
Horizontal - Redução Dupla**

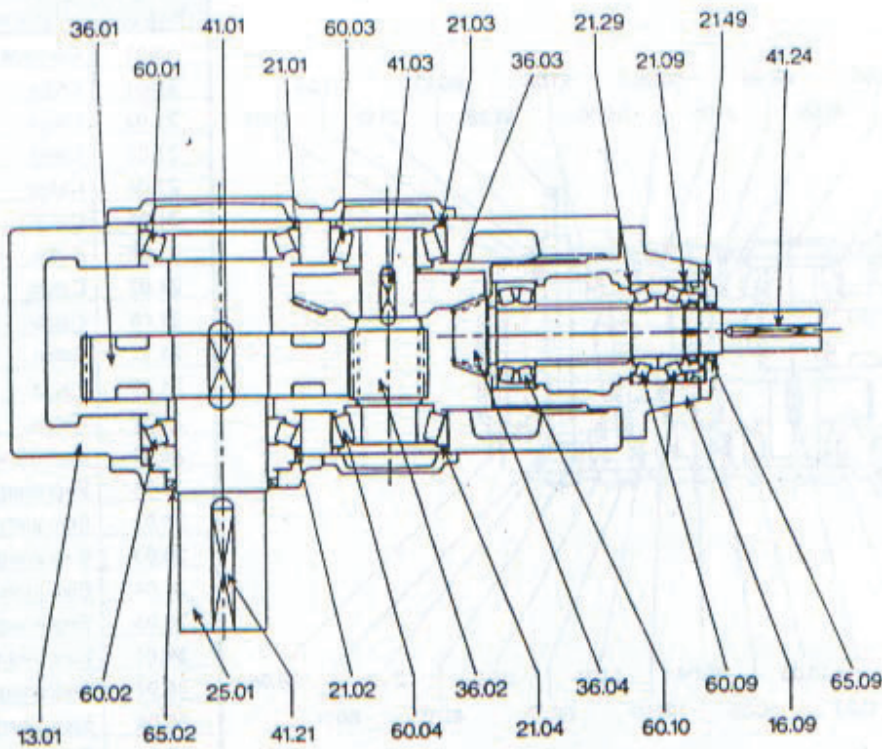

Ref. No.	Peça
13.01	Carcça
16.09	Rolamento
21.01	Calço
21.02	Calço
21.03	Calço
21.04	Calço
21.09	Calço
21.29	Calço
21.49	Calço
25.01	Eixo de saída
36.01	Engrenagem *
36.02	Eixo pinhão *
36.03	Coroa
36.04	Pinhão angular
40.04	Bomba de óleo
41.01	Chaveta
41.03	Chaveta
41.21	Chaveta
41.24	Chaveta
60.01	Rolamento
60.02	Rolamento
60.03	Rolamento
60.04	Rolamento
60.09	Rolamento
60.10	Rolamento
65.02	Retentor de óleo
65.09	Retentor de óleo
65.22	Retentor de óleo

**Fig. 8 - Eixos em Ângulo Reto
Vertical - Redução Dupla**

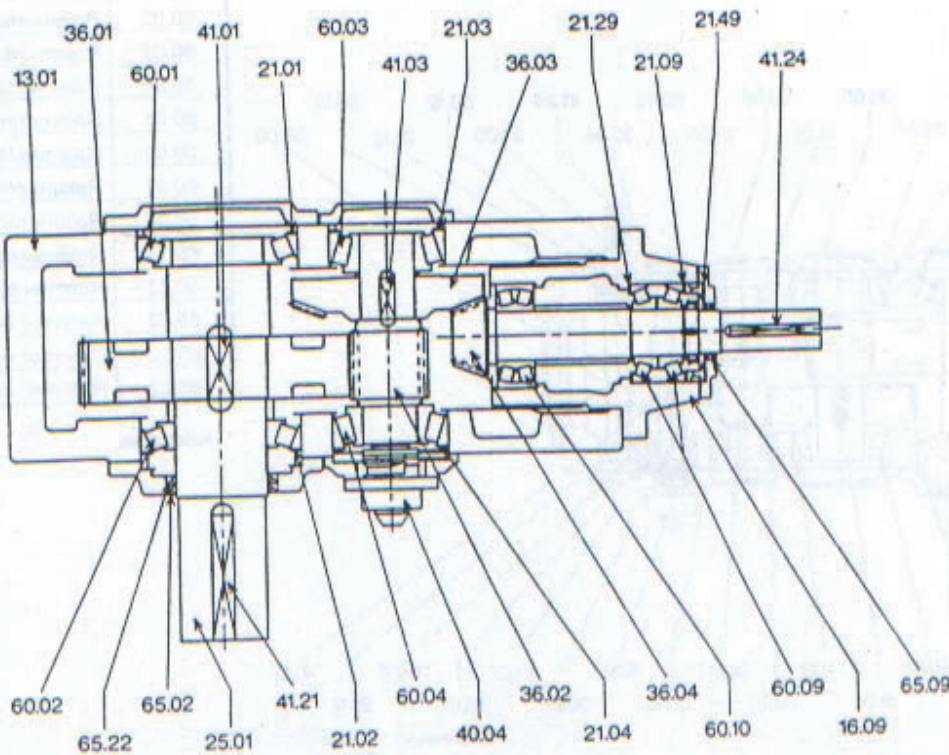

* helicoidais

**Fig. 9 - Eixos em Ângulo Reto
Horizontal - Redução Tripla**

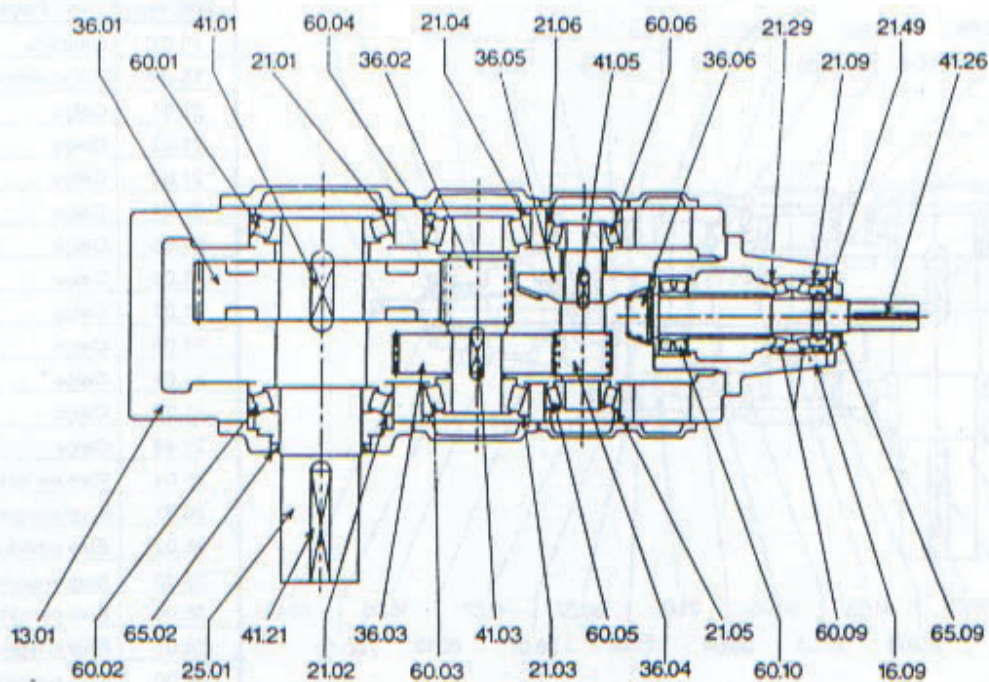

Ref. No.	Peça
13.01	Carcaça
16.09	Rolamento
21.01	Calço
21.02	Calço
21.03	Calço
21.04	Calço
21.05	Calço
21.06	Calço
21.09	Calço
21.29	Calço
21.49	Calço
25.01	Eixo de saída
36.01	Engrenagem *
36.02	Eixo pinhão *
36.03	Engrenagem *
36.04	Eixo pinhão *
36.05	Coroa
36.06	Pinhão angular
40.04	Bomba de óleo
41.01	Chaveta
41.03	Chaveta
41.05	Chaveta
41.21	Chaveta
41.26	Chaveta
60.01	Rolamento
60.02	Rolamento
60.03	Rolamento
60.04	Rolamento
60.05	Rolamento
60.06	Rolamento
60.09	Rolamento
60.10	Rolamento
65.02	Retentor de óleo
65.09	Retentor de óleo
65.22	Retentor de óleo

**Fig. 10 - Eixos em Ângulo Reto
Vertical - Redução Tripla**

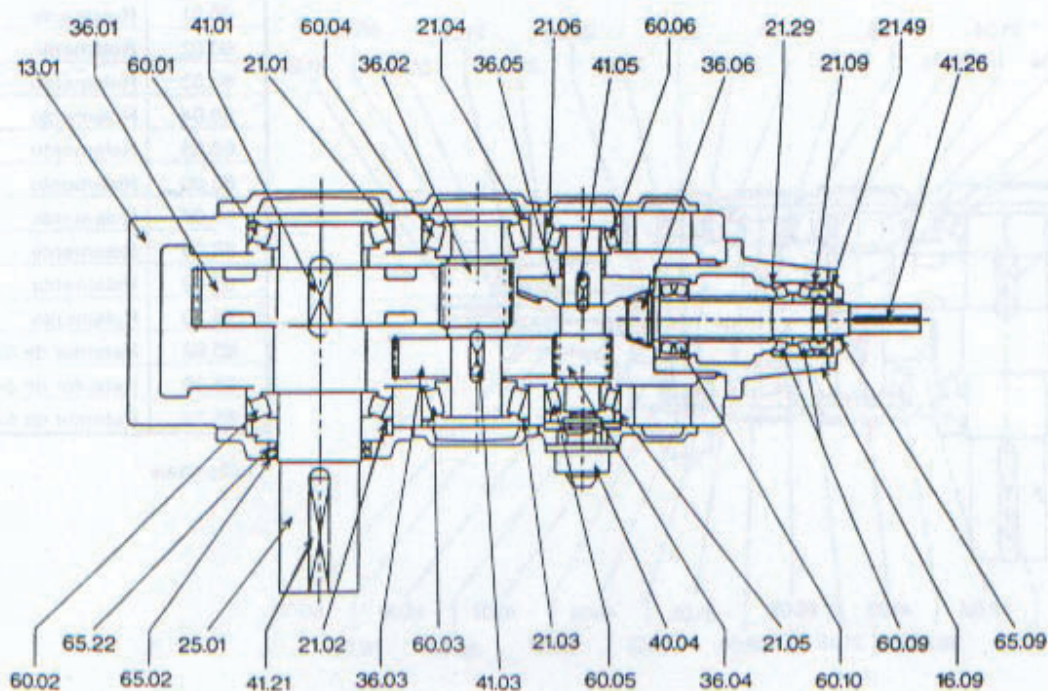

* helicoidais

**Fig. 11 - Eixos em Ângulo Reto
Horizontal - Redução Quádrupla**

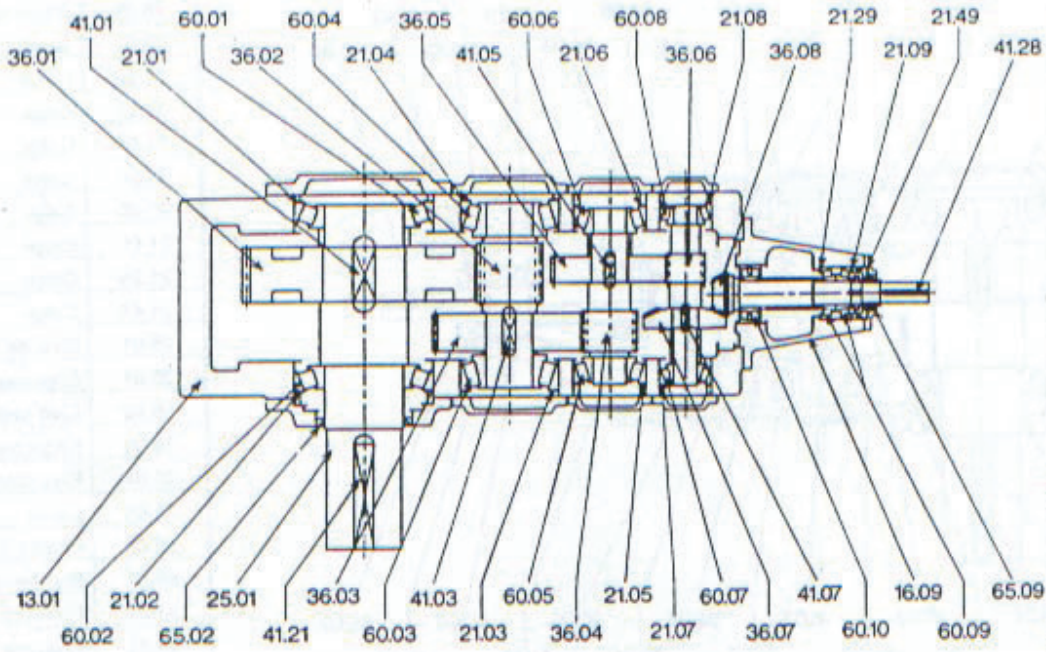

Ref. No.	Peça
13.01	Carcaça
16.09	Rolamento
21.01	Calço
21.02	Calço
21.03	Calço
21.04	Calço
21.05	Calço
21.06	Calço
21.07	Calço
21.08	Calço
21.09	Calço
21.29	Calço
21.49	Calço
25.01	Eixo de saída
36.01	Engrenagem *
36.02	Eixo pinhão *
36.03	Engrenagem *
36.04	Eixo pinhão *
36.05	Engrenagem *
36.06	Eixo pinhão *
36.07	Coroa
36.08	Pinhão angular
40.04	Bomba de óleo
41.01	Chaveta
41.03	Chaveta
41.05	Chaveta
41.07	Chaveta
41.21	Chaveta
41.28	Chaveta
60.01	Rolamento
60.02	Rolamento
60.03	Rolamento
60.04	Rolamento
60.05	Rolamento
60.06	Rolamento
60.07	Rolamento
60.08	Rolamento
60.09	Rolamento
60.10	Rolamento
65.02	Retentor de óleo
65.09	Retentor de óleo
65.22	Retentor de óleo

**Fig. 12 - Eixos em Ângulo Reto
Vertical - Redução Quádrupla**

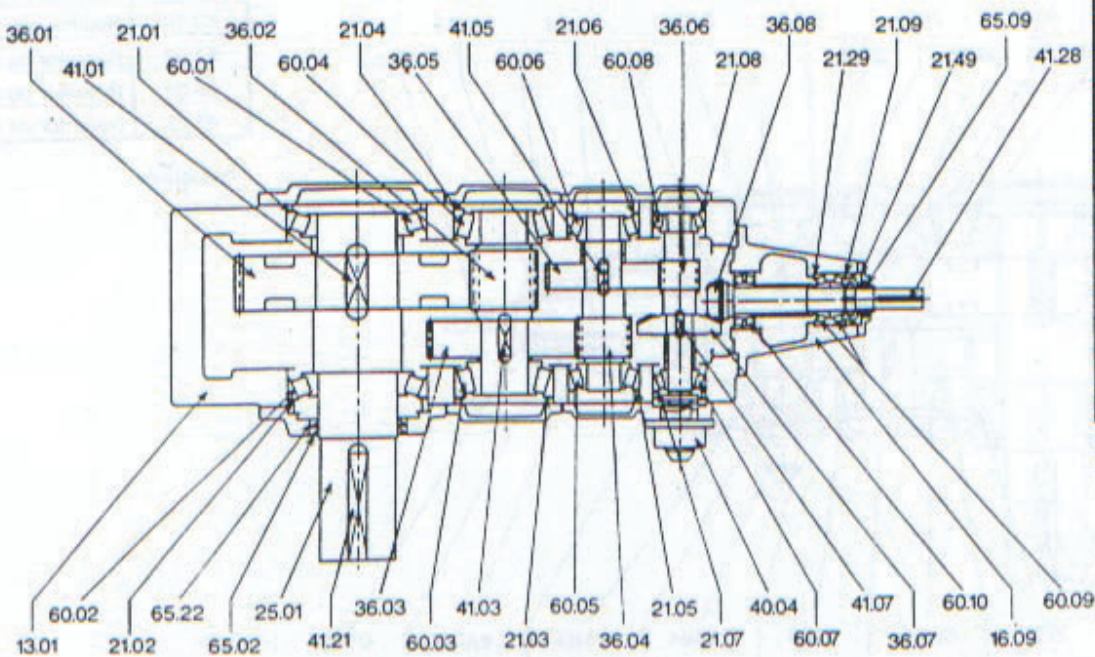

* helicoidais